

OPTONICA

TRAGBARER PARTY BLUETOOTH LAUTSPRECHER

Benutzerhandbuch

PRODUKTMERKMALE

- Tragbarer Party-Bluetooth-Lautsprecher
- Eingebautes Bluetooth
- Multifunktionaler Lautsprecher - unterstützt USB-Flash-Laufwerk, Micro-SD-Karte, Bluetooth, FM-Radio, AUX-Anschluss und Mikrofoneingang
- Eingebauter wiederaufladbarer Akku
- Mit Ladegerät, Mikrofon und Fernbedienung

SICHERHEITSHINWEISE

- Halten Sie das Gerät von Wärmequellen, direktem Sonnenlicht, Feuchtigkeit, Wasser und anderen Flüssigkeiten fern.
- Verwenden Sie das Gerät nicht, wenn es heruntergefallen ist oder auf andere Weise beschädigt wurde.
- Reparaturen an elektrischen Geräten sollten nur von einem qualifizierten Elektriker durchgeführt werden. Unsachgemäße Reparaturen können ernsthafte Risiken für den Benutzer darstellen.
- Verwenden Sie das Gerät nicht mit nassen Händen.
- Diverse Öffnungen am Gerät sollten nicht für Öffnungsversuche mit diversen Gegenständen genutzt werden.
- Halten Sie das Gerät frei von Staub, Fusseln usw.
- Verwenden Sie dieses Gerät nur für seinen vorgesehenen Zweck.
- Halten Sie das Gerät außerhalb der Reichweite von Kindern.
- Dieses Gerät ist kein Spielzeug.

GEBRAUCHSANWEISUNG

Wenn das Gerät nicht eingeschaltet werden kann oder wenn die Batterie schwach ist, laden Sie bitte den Lautsprecher auf.

EIN/AUSSCHALTEN DES LAUTSPRECHERS

Schalten Sie auf die ON-Position um, das Gerät startet und wechselt in den Bluetooth-Modus. Schalten Sie das Bluetooth auf Ihrem Telefon ein, suchen Sie nach dem Gerät, klicken Sie auf den Bluetooth-Namen, aktivieren Sie die Verbindung. Nach erfolgreicher Verbindung können Sie Songs von Ihrem Mobilgerät abspielen.

1. MIC. VOL: Einstellen, um die Mikrofonlautstärke zu erhöhen oder zu verringern.

2. (☼) Langes Drücken der Taste 2 (LICHT) zum Ein- oder Ausschalten der LED-Leuchte. Kurzes Drücken der Taste 2 (LICHT), um verschiedene LED-Modi umzuschalten. ACHTUNG! Keine LED-Beleuchtung im FM-Modus.

3. (BASS BOOST) Kurzes Drücken zum Ein- oder Ausschalten des Bassboosts.

4. (TWS) Bluetooth-Reihenverbindung. Im Bluetooth-Modus können beide Lautsprecher gleichzeitig über dasselbe Mobiltelefon Musik abspielen, wenn zwei Lautsprecher gleichzeitig arbeiten.

5. (REC) Stecken Sie einen USB- oder TF-Karte ein und schließen Sie gleichzeitig ein kabelgebundenes Mikrofon an oder schalten Sie ein drahtloses Mikrofon ein. Drücken Sie dann kurz die Taste 5 (REC), um den Aufnahmemodus zu aktivieren. Drücken Sie erneut kurz die Taste 5 (REC), um den Aufnahmemodus zu verlassen und den aufgezeichneten Inhalt abzuspielen. Halten Sie die Taste 5 (REC) lange gedrückt, um den aufgezeichneten Inhalt wiederholt abzuspielen.

6. (PRI) Wenn Musik abgespielt wird, schließen Sie ein kabelgebundenes Mikrofon an oder schalten Sie ein drahtloses Mikrofon ein. Drücken Sie kurz die Taste 6 (PRI), um die Musiklautstärke zu verringern, wenn Sie mit dem Mikrofon singen. Drücken Sie erneut kurz die Taste 6 (PRI), um den Mix-Prioritätsmodus zu verlassen. Die Musiklautstärke bleibt unverändert, wenn Sie mit dem Mikrofon singen.

7. (REPEAT) Drücken Sie kurz die Taste 7 (REPEAT), um ein einzelnes Lied wiederholt abzuspielen. Drücken Sie erneut kurz die Taste 7 (REPEAT), um alle Lieder in einer Schleife abzuspielen.

8. (◀◀) Kurzes Drücken der Taste 8 (◀◀) Zum letzten Lied, wenn Musik abgespielt wird, und zum vorherigen Radiosender im FM-Modus.

9. (▶▶) Kurzes Drücken der Taste 9 (▶▶) Zum nächsten Lied, wenn Musik abgespielt wird und zum nächsten Radiosender im FM-Modus.

10. (▶||) Wenn Musik abgespielt wird, kurzes Drücken der Taste 10 (▶||) wenn Musik abgespielt wird Play oder Pause oder zum automatischen Suchen von Radiosendern im FM-Modus. Nach dem Suchen aller Radiosender wird der Modus verlassen.

11. MODUS: Drücken Sie kurz die Taste 11 (MODE), um in den Bluetooth-Modus, USB-Modus, TF-Modus, FM-Modus oder Line-In-Modus zu wechseln.

12. LAUTSTÄRKE: Einstellrad zur Regulierung der Musiklautstärke.

13. BASS: Einstellung zur Verstärkung oder Abschwächung der Basswiedergabe der Musik.

14. HÖHEN: Einstellung zur Verstärkung oder Abschwächung der Höhenwiedergabe der Musik.

15. MIC. ECHO: Steuerung der Tiefe des Echoeffekts für das Mikrofon.

16. POWER SWITCH - Netzschalter - 17. DC: Kabelgebundener DC-Eingang 9V Anschluss - 18. TF-KARTE:

TF-Karten-Anschluss - 19. USB: USB-Anschluss - 20. LINE-IN: Line-Eingangsanschluss - 21. MIC 2:

Kabelgebundener Mikrofonanschluss 2 - 22. MIC 1: Kabelgebundener Mikrofonanschluss 1

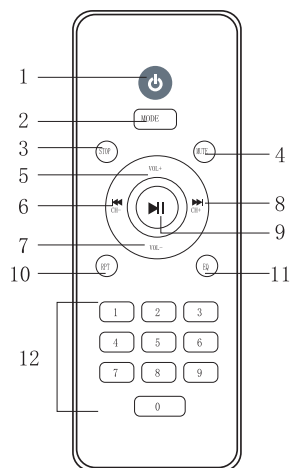
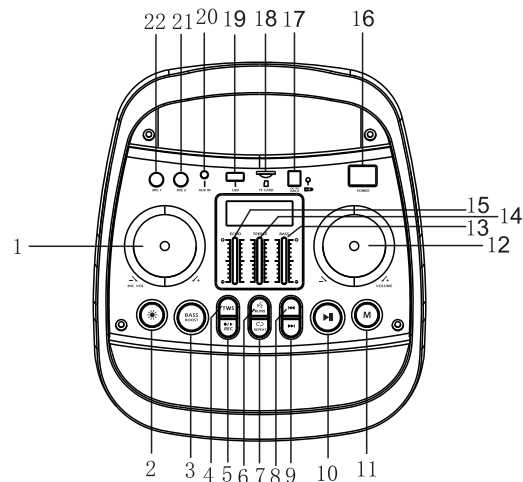

1. Ein/Aus
2. Modus (USB/TF/FM/BT/LINE-IN)
3. Stop
4. Stummschalten
5. Lautstärke +
6. Vorheriges
7. Lautstärke -
8. Nächstes
9. Wiedergabe/Pause
10. Wiederholte Wiedergabe
11. Equalizer (Klangregelung)
12. Zahlen 0-9